

INOX | Tiroir à double température

DOUBLE TEMPÉRATURE ▶ GN1/1 ▶ TIROIRS RÉFRIGÉRÉS

DWT 122



DÉTAILS



CARACTÉRISTIQUES GÉNÉRALES

- Tiroir réfrigéré simple commutable (6 plateaux GN1/1)
- Modèle à double température (facile à convertir de réfrigérateur à congélateur ou vice versa)
- Extérieur et intérieur en acier inoxydable
- Refroidissement ventilé
- Dégivrage automatique avec chauffage électrique
- Évaporateur traité anti-corrosion
- Agent moussant : Cyclopentane (50 mm par côté)
- Thermostat numérique
- Commutateur principal rétro-éclairé blanc
- Compartiment moteur coulissant pour une gestion facile des services après-vente
- Filtre pour condenseur facilement amovible
- Orifices inclinés du panneau avant permettant une meilleure circulation d'air
- Tiroir coulissant avec support de plateau GN1/1 (Profondeur jusqu'à 150 mm)
- Joint d'étanchéité amovible
- Roulette N° 4 (N° 2 à l'avant avec frein)
- Classe énergétique: -

SPÉCIFICATIONS TECHNIQUES

Capacité	265 L
Température	-2°--8°C/-21°--18°C
Consommation	5.2/13.6 kWh/24h
Puissance nominale	689 W
Niveau de bruit	42 dB(A)
Poids net	150 Kg
Poids brut	165 Kg
Dimensions extérieures (LxPxH mm)	1230x700x870
Dimensions internes (LxPxH mm)	951x520x150
Dimensions de l'emballage (LxPxH mm)	1300x750x945
Quantités de chargement 20'/40'/40'HQ	26/54/54

CERTIFICATIONS

CE RoHS

DIMENSIONS DU PRODUIT

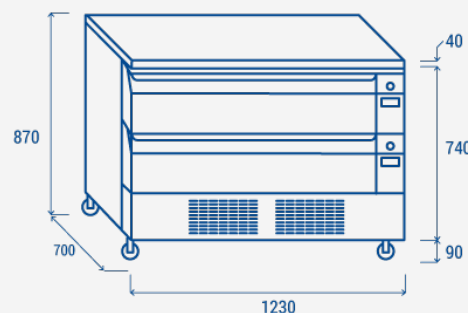

COOL HEAD EUROPE

We make the world a cooler place



www.coolheadeurope.com